

順序回路:

- 内部状態を保持し、
- 入力と入力前の状態とによって、
- 出力と出力後の状態が決まる

許される内部状態: $Q \subset \{0, 1\}^B$

n 入力 m 出力の順序回路は **Boole** 関数

$$f : Q \times X_f \longrightarrow Q \times \{0, 1\}^m$$

(ここに $X_f \subset \{0, 1\}^n$ は許される入力全体)
を定める

内部状態を計算機内に如何に保持するか

- コンデンサに電荷を蓄える

- 複数の安定状態を持つ論理回路で実現
例: フリップフロップ

フリップフロップ (flip-flop)

原理図:

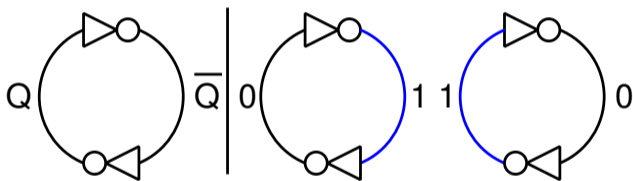

これに入出力端子を付ける

SR-フリップフロップ (Set-Reset)

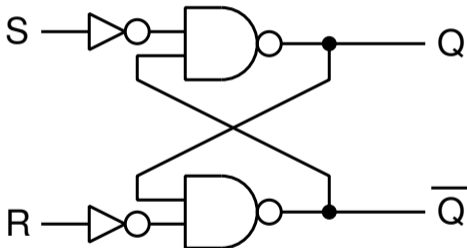

$$(S, R) = (1, 0) \longrightarrow (0, 0) \longrightarrow (0, 1) \longrightarrow (0, 0)$$

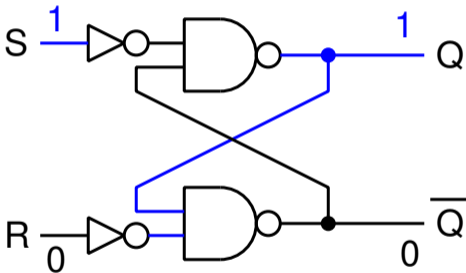

$$(S, R) = (1, 0) \longrightarrow (0, 0) \longrightarrow (0, 1) \longrightarrow (0, 0)$$

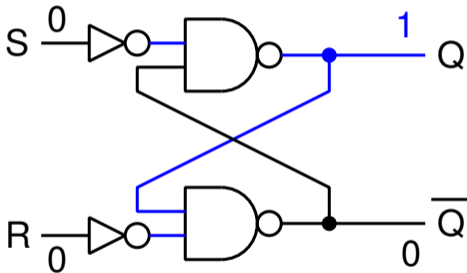

$$(S, R) = (1, 0) \longrightarrow (0, 0) \longrightarrow (0, 1) \longrightarrow (0, 0)$$

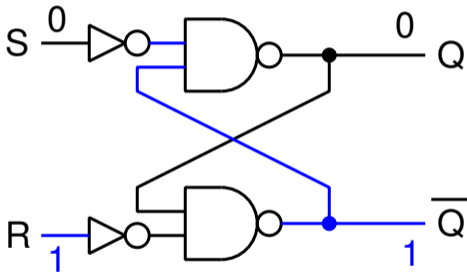

$$(S, R) = (1, 0) \longrightarrow (0, 0) \longrightarrow (0, 1) \longrightarrow (0, 0)$$

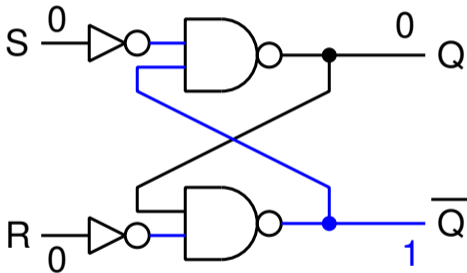

$(S, R) = (1, 1)$ は禁止入力

$(X_f = \{(0, 0), (0, 1), (1, 0)\})$

S	R	Q	Q
0	0	0	0
0	0	1	1
0	1	0	0
0	1	1	0
1	0	0	1
1	0	1	1
1	1	0	x
1	1	1	x

S	R	Q
0	0	Q
0	1	0
1	0	1
1	1	x

入力が $(S, R) = (1, 1)$ とならない回路設計

→ $S = \bar{R}$ となるようにしてみる

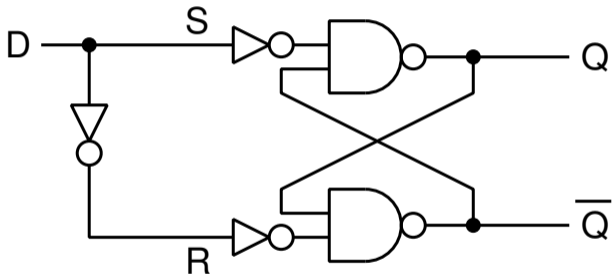

→ 入力 D を保持・出力

T : スイッチ入力

- $T = 0$: そのまま
- $T = 1$: D を取り込む

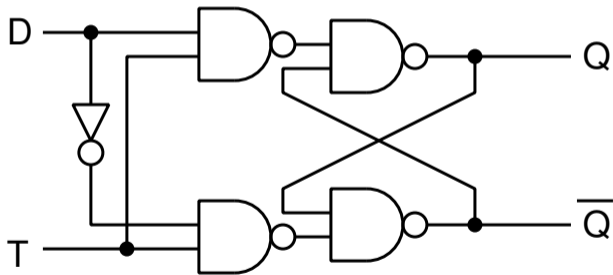

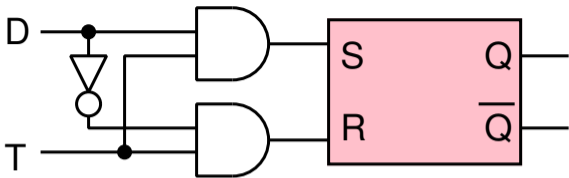

T	D	S	R	Q
0	0	0	0	Q
0	1	0	0	Q
1	0	0	1	0
1	1	1	0	1

T	D	S	R	Q
0	*	0	0	Q
1	*	D	\overline{D}	D

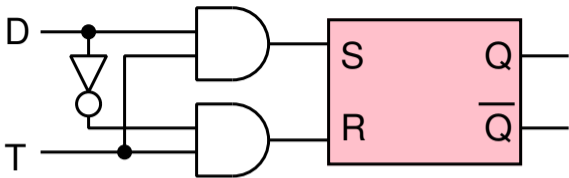

- Q からの出力により他の値を計算
- 他からの入力により D を計算

→ Q が D に影響を与えることにより、
状態が変わってしまう

回路の他の部分と

タイミングを合わせる必要あり

→ 出力を一旦せき止めて、
一段階づつ計算を進める

→ **D-フリップフロップ・クロックパルス**
の利用

(ここまで復習)

D-フリップフロップ (Double, Delay)

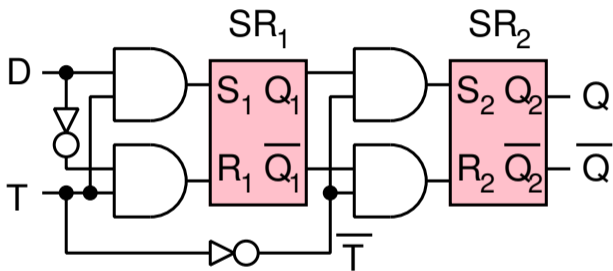

- $T = 1, \overline{T} = 0 \implies$ **SR₁**: 取込、**SR₂**: 保持
- $T = 0, \overline{T} = 1 \implies$ **SR₁**: 保持、**SR₂**: 取込

D-フリップフロップ (Double, Delay)

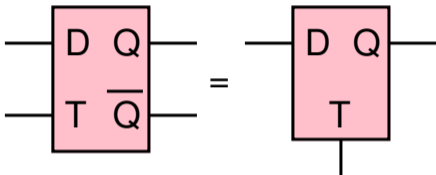

- $T = 1$: 入力 D を内部に取り込む
(出力 Q は変わらない)
- $T = 0$: 内部状態を Q に送り出す
(入力 D は受け付けない)

例: (CC は適当な組合せ回路)

- $T = 1$: 入力 D を内部に取り込む
- $T = 0$: Q に出力 $\rightarrow CC$ の入力へ
 $\rightarrow CC$ での計算結果が D に到達
- $T = 1$: 新たな D を内部に取り込む

$\rightarrow T = 1 \rightarrow 0 \rightarrow 1$ と変化する度に、
計算が一段階進む

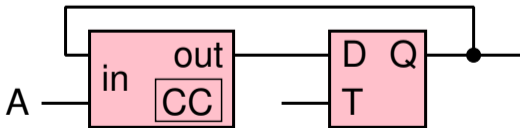

一定の周期で $1 \rightarrow 0 \rightarrow 1$ を繰り返す信号

(クロックパルス, **clock pulse**) を

水晶発振器などで発生させることにより、

回路全体での同期を取って、計算を進める。

クロックパルスの周波数

→ 計算機の動作の速さ
(動作 **clock** **Hz**)

(二進) カウンタ

T が一周期変化する度に
内部状態が $1 \rightarrow 0 \rightarrow 1$ と変化する。

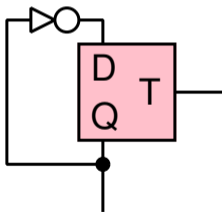

四進カウンタ

T が一周期変化する度に、内部状態が
 $00 \rightarrow 01 \rightarrow 10 \rightarrow 11 \rightarrow 00$ と変化する。

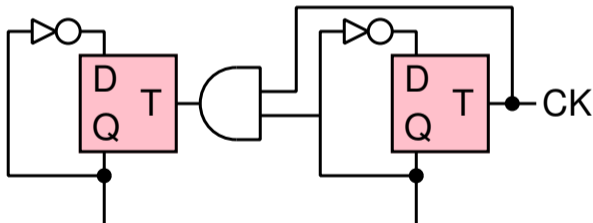

ここまでで、

計算機を構成する基本的な論理回路の
部品については紹介した。



どのような部品をどう組み合わせれば
計算機の機能を実現できるか

計算機が実現すべきこと

- データの保持・書込・読出 → 順序回路
- データの処理 (演算) → 組合せ回路
- (データの入出力)
- 実行の制御
 - ★ プログラムの読出
 - ★ 順次実行
 - ★ 条件分岐

データの保持: 記憶装置 (memory)

D-フリップフロップを必要なだけ並べる

その中の

- どれを読み出すか
- どれに書き込むか

→ 番地 (address) で管理

データの読出し:

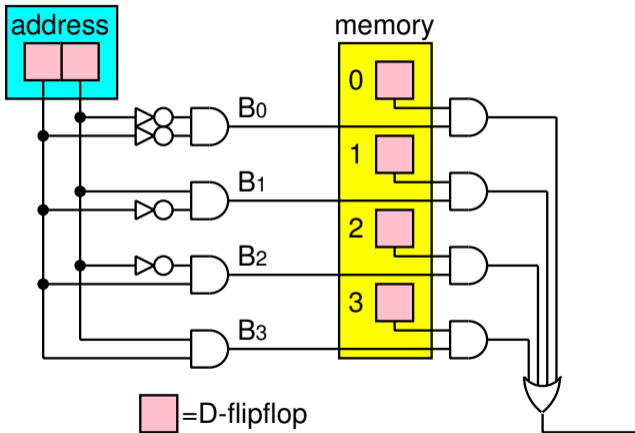

データの読出し: 1番地のデータを読出し

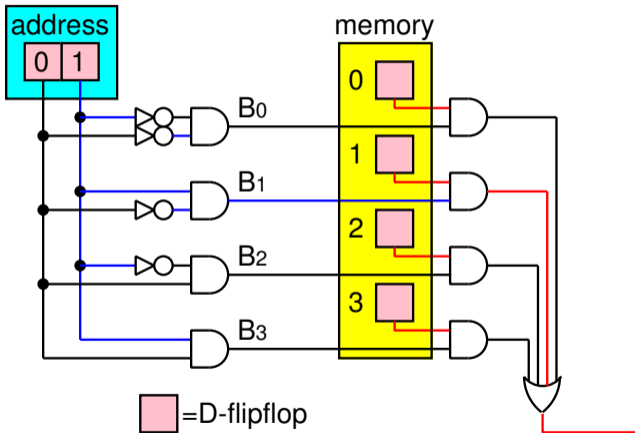

データの書込み:

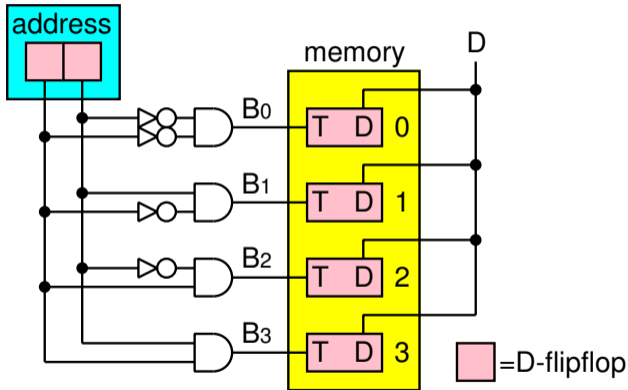

実際には、何 bit かで一まとまりとして、

データの読み書き・演算等の処理を行なう

→ 1 語 (word)

(例: 1 word = 8 bit

⇒ 8 つを並列に並べておく)

→ bit CPU

(一度に処理できるデータの大きさを表す)

プログラム内蔵方式 (von Neumann 型)

プログラム・データを共にメモリ上に置く

→ 主記憶装置

実行の流れ: 以下を繰り返す

- プログラムを一命令ずつ読み出す
- 命令の実行

説明用の簡易モデル:

